

**DEVOIR DE CONTROLE N°1**

4 Sc.TECHNIQUE 1&2

Enseignant : Mr.HENI ABDELLATIF

Durée : 2h

**SUJET : MOTEUR- REDUCTEUR**

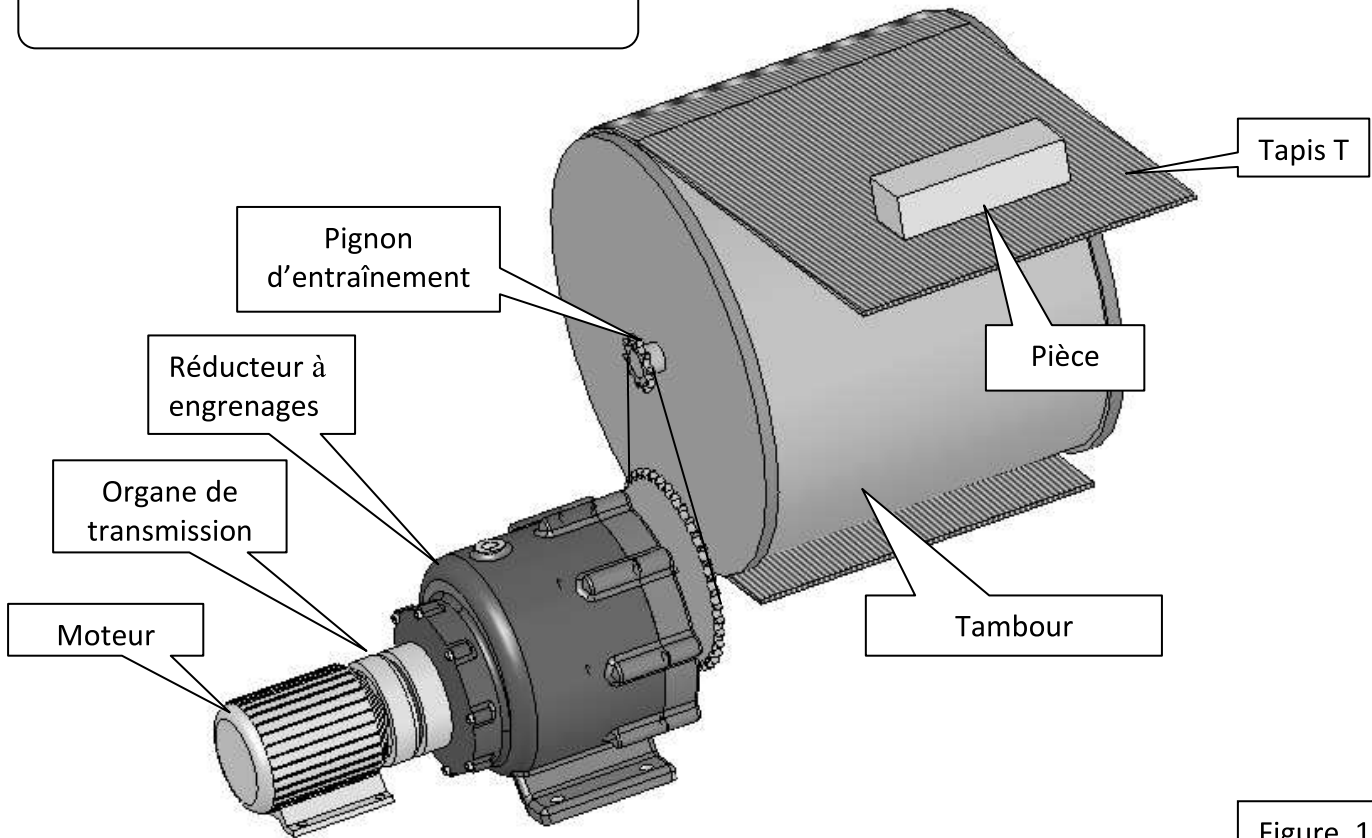

Figure. 1

**Description du moteur réducteur**

L'entraînement du tapis ( T ) est assuré par le moteur - réducteur dont le dessin d'ensemble est donné par la page suivante .

L'arbre moteur est accouplé à l'arbre d'entrée d'un réducteur composé d'un train d'engrenage ( 4,7,6,8 )  
 Le mouvement de rotation de l'arbre ( 5 ) du réducteur est transmis au tambour moteur du tapis ( T ) par un système pignons et chaîne ( voir figure.1 )

**Nomenclature du moteur réducteur**

8	1	Couronne
7	1	Roue dentée
6	1	Arbre intermédiaire
5	1	Arbre de sortie
4	1	Arbre d'entrée
3	1	Couvercle
2	1	Couvercle
1	1	Carter
<b>REP.</b>	<b>NB.</b>	<b>DESIGNATION</b>

16	6	Boulon, H
15	4	Rondelle Belleville
14	1	disque
13	1	Plateau
12	1	Plateau
11	1	Pignon
10	1	Couvercle
9	4	Couvercle
<b>REP.</b>	<b>NB.</b>	<b>DESIGNATION</b>

24	2	Garniture
23	1	Rondelle Grower
22	1	Vis H
21	1	Rondelle plate
20	2	Entretoise
19	2	Roulement
18	2	Roulement
17	1	Roulement
<b>REP.</b>	<b>NB.</b>	<b>DESIGNATION</b>

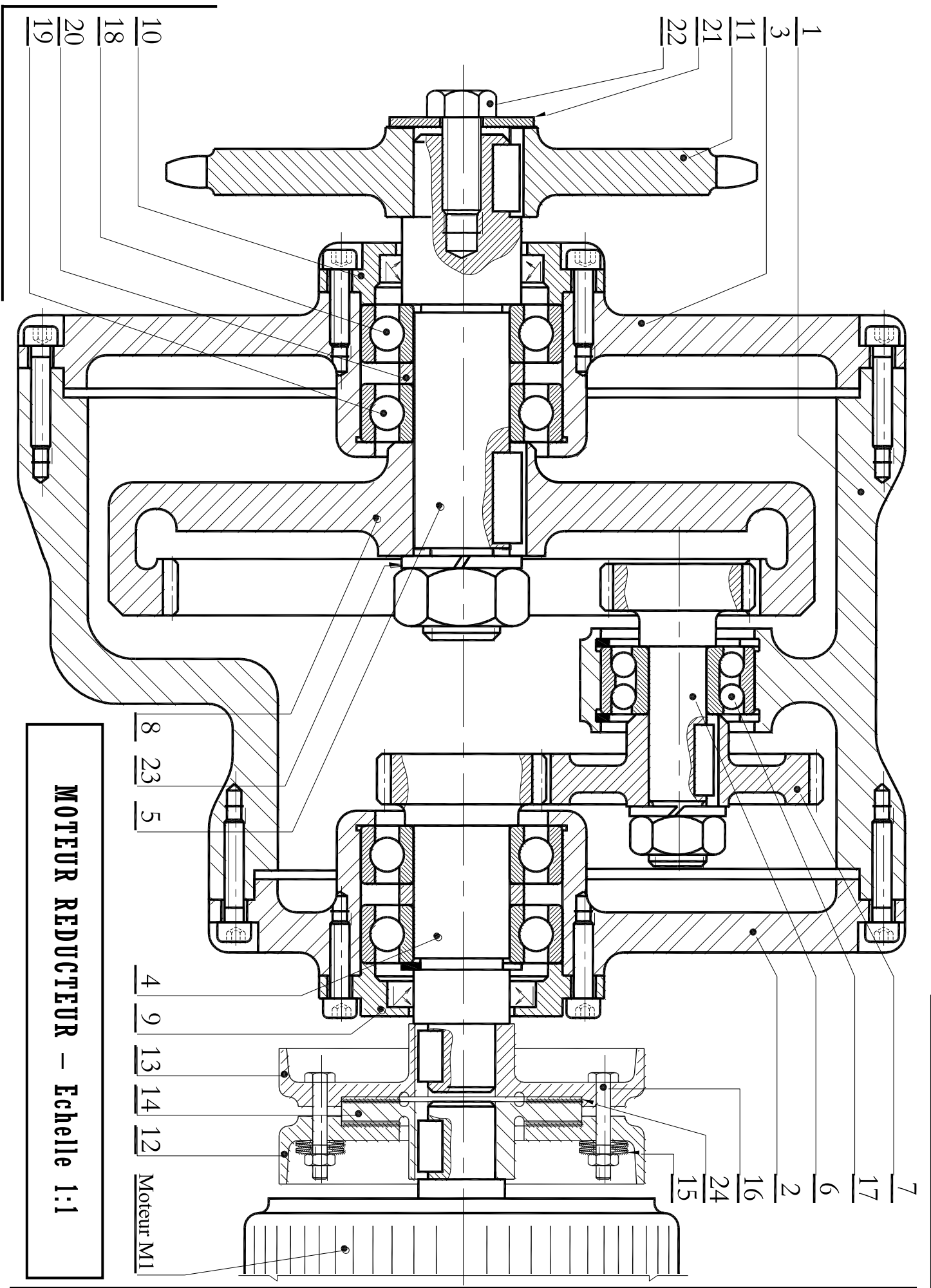

8 23 5  
 4 9 13 14 12  
 Moteur M1

**MOTEUR REDUCTEUR – Echelle 1:1**