

<u>Epreuve : Sciences physiques</u>	<u>Devoir de Synthèse N°1</u>	<u>Durée : 3 heures</u>
<u>Mrs : Ben Ali & Chehaider</u>	<u>Section : 4^{ème} Sc.T 1&2</u>	<u>Janvier 2018</u>

CHIMIE : (7 points)

Exercice 1 :(3points)

Dans un récipient de volume V, on introduit 0,2 mol d'ammoniac NH₃ gazeux et 0,7 mol de dioxygène O₂ à une température T₁.

A l'équilibre chimique, il se forme 0,12 mol de dioxyde d'azote gazeux NO₂ selon une réaction endothermique d'équation :

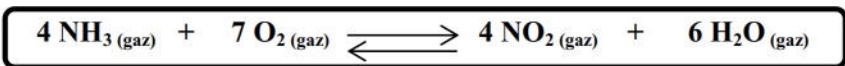

- 1)
 - a) En se servant d'un tableau descriptif d'évolution, déterminer, en mol, la composition finale du mélange.
 - b) En déduire la valeur du taux d'avancement final τ_{f1} de la réaction étudiée.
- 2) A pression constante, on fait varier la température du mélange obtenu à l'équilibre précédent. Le taux d'avancement final de la réaction prend une nouvelle valeur $\tau_{f2} = 0,4$.
 - a) Déterminer le nombre de mole total de gaz dans le nouvel état d'équilibre.
 - b) Préciser, en justifiant la réponse, si on a augmenté ou diminué la température du mélange.
- 3) Dans quel sens se déplace l'équilibre si on augmente la pression du mélange obtenue à la température T₁.

Exercice 2 : (4points)

On donne à 25°C : Le produit ionique de l'eau : $K_e = 10^{-14}$

- 1)
 - a) Définir une base selon la théorie de Bronsted.
 - b) Etablir pour un couple acide base AH/A⁻, la réaction reliant la constante d'acidité Ka, la constante de basicité Kb, et le produit ionique de l'eau Ke.
- 2)
 - a) Compléter le tableau ci-dessus en indiquant la formule de la base ou de l'acide conjugué de chaque composé donné et en calculant les valeurs de Kb, et du pKa.

Acide	HClO	HNO ₂
Base conjuguée	NH ₃	HCOO ⁻
pKa	7,5	3,3
K _b	1,58.10 ⁻⁵	6,31 .10 ⁻¹¹

- b) Classer les bases de ces couples par ordre de force décroissante.
- 3) L'acide nitreux HNO₂, de constante d'acidité Ka₁, réagit avec la base HCOO⁻ de constante d'acidité Ka₂.
 - a) Ecrire l'équation de cette réaction.
 - b) Ecrire l'expression de la constante d'équilibre K relative à cette réaction en fonction de pKa₁ et pKa₂ puis calculer sa valeur .Vérifier la comparaison des forces des deux bases effectuées à la question 2)b).
- 4) Si on part d'un mélange équimolaire contenant n₀ = 7.10⁻² mol de chacune des entités intervenant dans la réaction précédente.
 - a) Déterminer dans ce cas le sens d'évolution du système.
 - b) Déterminer la composition du mélange à l'équilibre.



PHYSIQUE : (13 points)

Exercice 1 :(4,5 points)

Le circuit électrique schématisé sur la figure 1 comporte :

- Deux interrupteurs K_1 et K_2 . Un générateur idéal de tension continue de f.é.m. E .
- Un condensateur de capacité C et d'armatures A et B.
- Une bobine d'inductance L et de résistance négligeable.

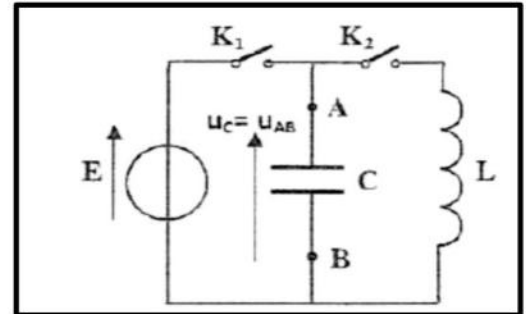

Figure 1

1) L'interrupteur K_2 étant ouvert, on ferme K_1 .

Après une brève durée, l'armature A porte une charge maximale Q_0 et le condensateur emmagasine une énergie électrique E_0 .

- a) Exprimer Q_0 en fonction de E et C .
- b) Exprimer E_0 en fonction de Q_0 et C .

2) Le condensateur étant chargé : à l'instant $t = 0$, on ouvre K_1 et on ferme K_2 .

A t quelconque, l'armature A du condensateur porte une charge q .

- a) Exprimer l'énergie électromagnétique E en fonction de L , C , q et l'intensité du courant i .
- b) Montrer, **sans faire de calcul**, que cette énergie se conserve et qu'elle est égale à E_0 .
- c) Dédire l'équation différentielle des oscillations électriques vérifiée par la charge q .
- d) Déterminer l'expression de la période propre T_0 en fonction de L et C .
- e) Déterminer la valeur de φ_q , sachant que l'expression de la charge q en fonction du temps est :

$$q(t) = Q_0 \sin\left(\frac{2\pi}{T_0}t + \varphi_q\right)$$

3) Montrer que l'expression de l'énergie magnétique de la bobine E_L en fonction du temps s'écrit :

$$E_L = \frac{E_0}{2} \left[1 + \cos\left(\frac{4\pi}{T_0}t + \pi\right)\right]$$

On donne : $\cos^2 x = \frac{1}{2}(1 + \cos 2x)$

4) Une étude expérimentale a permis de tracer sur la figure 2 ci-dessous, les courbes traduisant les variations de l'énergie magnétique E_L en fonction de i et en fonction du temps.

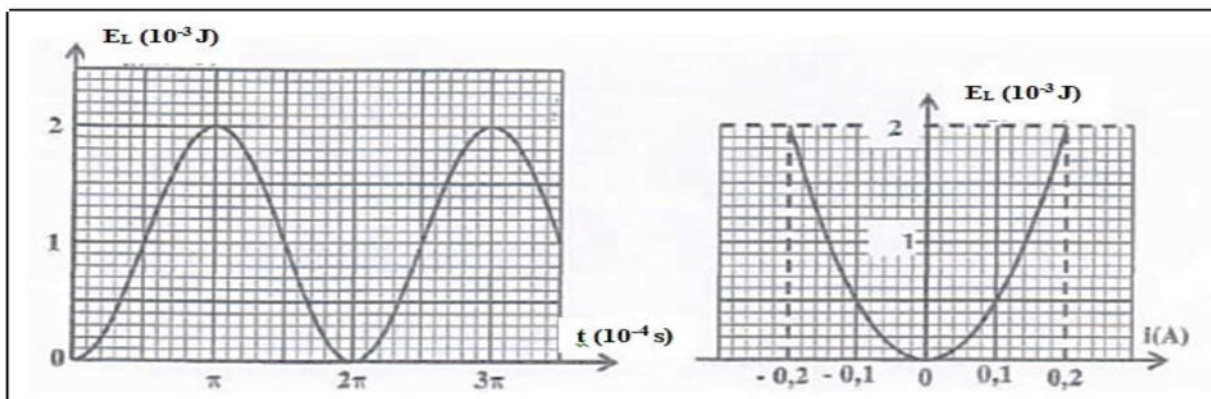

Figure 2

Déterminer en exploitant ces courbes :

- a) Les valeurs de L et E_0 .
 - b) La valeur de T_0 .
- 5) Déterminer alors : C , Q_0 , et la f.é.m. E .



Exercice 2 : (6 points)

A l'aide du circuit électrique schématisé sur la figure 3 comportant un générateur de basse fréquence GBF délivrant une tension $u(t) = U_{\max} \sin(2\pi N t)$ d'amplitude U_{\max} constante et de fréquence N variable, aux bornes duquel sont branchés en série un condensateur de capacité C , une bobine de résistance négligeable et d'inductance L , un résistor de résistance $R = 20 \Omega$ et deux voltmètres dont l'un est branché aux bornes du GBF et l'autre aux bornes du résistor, on effectue trois expériences.

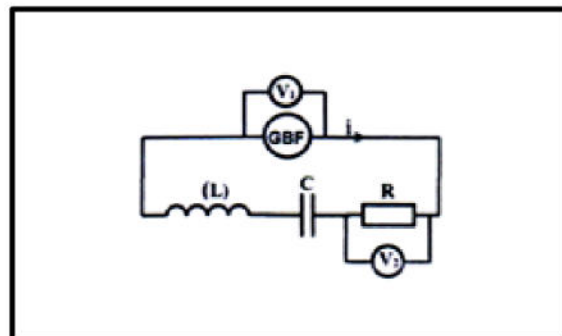

Figure 3

I. Expérience 1 :

On fixe la fréquence N à la valeur N_1 et on se propose de visualiser sur l'écran d'un oscilloscope la tension $u_b(t)$ aux bornes de la bobine sur la voie 1 et la tension $u_c(t)$ aux bornes du condensateur sur la voie 2, avec les mêmes sensibilités.

- 1) Faire les connexions nécessaires avec l'oscilloscope permettant cette visualisation.
- 2) Sur l'écran de l'oscilloscope, on obtient les oscillogrammes de la figure 4 ci-dessous :

Déduire la nature du circuit : **capacitif, résistif ou inductif.**

- 3) Sachant que la tension $u(t)$ aux bornes du GBF présente un décalage horaire de $\frac{1}{8}$ de période avec l'intensité du courant $i(t)$. Déterminer le déphasage entre $u(t)$ et $i(t)$.
- 4) Montrer que : $2 \pi^2 N_1^2 L C = 1$.

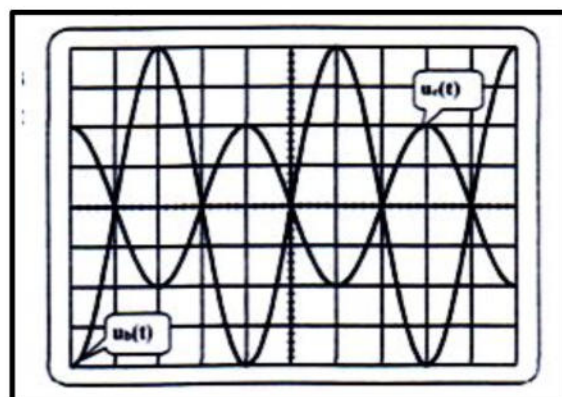

Figure 4

II. Expérience 2 :

Dans le montage de la figure 3, on permute la position de la bobine et du condensateur. A l'aide d'un oscilloscope convenablement branché et pour une fréquence N_2 de la tension excitatrice délivrée par le GBF, on obtient les oscillogrammes de $u(t)$ et $u_c(t)$ de la figure 5 avec les réglages suivants :

- Sensibilité verticale pour les deux voies : $4V / \text{div}$.
 - Base de temps : $\frac{5}{3} \text{ ms} / \text{div}$.
- 1) Déterminer graphiquement :
 - a) La fréquence N_2 de la tension $u(t)$.
 - b) Les tensions U_m et U_{Cm} respectivement de $u(t)$ et $u_c(t)$.
 - c) Le déphasage : $\Delta\varphi = \varphi_u - \varphi_{u_c}$.
 - d) Déterminer alors la nature du circuit.
 - 2)
 - a) Etablir l'équation différentielle de ces oscillations vérifiée par l'intensité du courant i .
 - b) Faire la construction de Fresnel, en tensions maximales, relativement à l'état du circuit.
 - c) Déterminer :

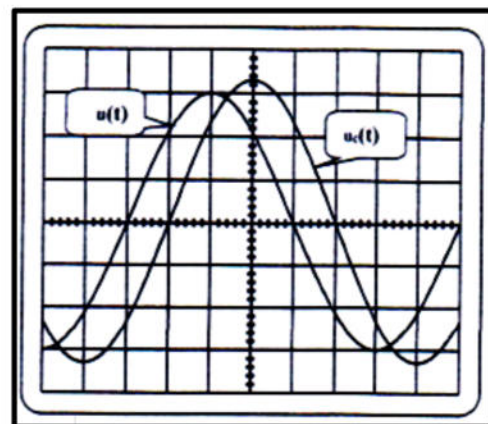

Figure 5

La valeur de l'intensité maximale I_{\max} , l'inductance L et la capacité C .



- 3) Calculer le facteur de surtension Q relative à l'expérience 2. Conclure.
- 4) Déterminer la puissance P consommée par le circuit.

III. Expérience 3 :

On fait varier la fréquence N de la tension excitatrice, pour une fréquence N_3 , la valeur indiquée par un ampèremètre est maximale.

- 1) Nommer le phénomène qui se produit dans le circuit.
- 2) Que représente la fréquence N_3 . Calculer sa valeur.
- 3) La valeur de la tension efficace aux bornes du générateur est maintenue constante. On fait varier les valeurs de R et L et on suit expérimentalement la variation de l'intensité efficace I du courant dans le circuit en fonction de la pulsation ω du générateur. On obtient les courbes (I, II et III) de la figure 6 suivante :

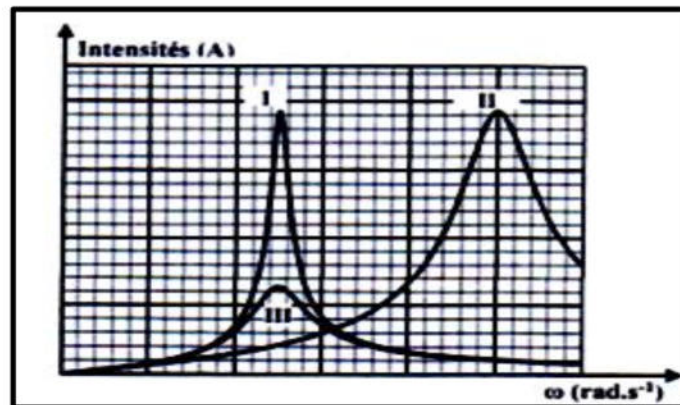

Figure 6

On donne :

Expérience 1	$R = 100 \Omega$	$L = 0,8 \text{ H}$	$C = 5 \mu\text{F}$
Expérience 2	$R = 33 \Omega$	$L = 0,2 \text{ H}$	$C = 5 \mu\text{F}$
Expérience 3	$R = 33 \Omega$	$L = 0,8 \text{ H}$	$C = 5 \mu\text{F}$

Associer, en le justifiant, chaque expérience à la courbe correspondante.

Exercice 3 : (2,5 points)

Etude d'un document scientifique

Le transformateur utilise le principe de la réversibilité magnétique :

- Un courant électrique variable dans un conducteur crée un champ magnétique variable.
 - Un champ magnétique variable crée un courant électrique variable dans un conducteur électrique.
- Le transformateur est construit à partir d'un circuit magnétique sur lequel sont bobinés deux enroulements :

- Un enroulement primaire (ou le primaire) qui reçoit l'énergie électrique et la transforme en énergie magnétique en produisant un champ magnétique.
- Un enroulement secondaire (ou le secondaire) qui, étant traversé par le champ magnétique produit par le primaire, fournit un courant alternatif de même fréquence mais de tension qui peut être supérieur ou inférieur à la tension primaire.

- 1) Nommer la bobine qui reçoit la tension d'entrée du transformateur.
- 2)
 - a) Donner la condition pour que l'enroulement secondaire fournisse un courant électrique. Nommer ce courant en électromagnétisme.
 - b) Le secondaire produit-t-il un courant électrique par auto-induction ou par induction électromagnétique. Préciser l'induit et l'inducteur.
- 3) Préciser le rôle d'un transformateur dans un circuit électrique.

